

# ООО “ОПОП”

Зашовска, 750, 757 01 Валашске Мезиржичи

Тел.: 571 675 589, факс: 571 611 225

---

## ПЕЧЬ БАННАЯ LK 100

---

### Содержание

- A) Техническое описание.
- B) Параметры банной печи.
- C) Транспортировка.
- D) Установка изделия.
- E) Ввод в эксплуатацию.
- F) Отбор воды и слив из печи.
- G) Уход за банной печью.
- H) Перечень заменяемых запасных частей.
- I) Перечень поставляемых принадлежностей.
- J) Перечень принадлежностей на выбор.
- K) Ликвидация отходов.
- L) Гарантийный лист.

## **A) Техническое описание.**

Банная печь ЛК 100 сконструирована для нагревания горячей воды для хозяйственных целей в результате сжигания твердого топлива, т.е. бурого угля, дров.

Печь предназначена для местного нагревания горячей воды для хозяйственных целей в объектах, в которых нагревание горячей воды для хозяйственных целей не производится регулярно, и в которых не подведен иной источник энергии, например, электроэнергия, газа.

### **ПРЕДУПРЕЖДЕНИЕ!**

*Банная печь представляет собой безнапорную емкость, поэтому необходимо обязательно отрегулировать давление струи воды на входе на макс. 100 кПа .*

Банная печь на твердое топливо состоит из верхней и нижней части и из смесительной батареи.

Верхняя часть ЛК 100 состоит из закрытой емкости, которая изготовлена из стального листа, и из внутренней трубки. На внутренней части емкости выполнена противокоррозионная отделка. Емкость выполнена в виде безнапорного сосуда, она функционирует на принципе переливания. Объем емкости составляет 95 л. В нижней части емкости приварены два 1/4" штуцера для удобной установки сливного вентиля. Второе отверстие заглушено пробкой G1/4 ".

В средней части емкости установлена смесительная батарея с душем. К смесительной батарее подсоединена переливная трубка, которая расположена внутри емкости. Соединение переливной трубки и смесительной батареи постоянно открыто. При открывании вентиля холодной воды батареи холодная вода вытекает прямо из подведенной линии через шланг душа или через выпускную трубку смесительной батареи. При открывании вентиля горячей воды холодная вода течет в емкость и вытесняет горячую воду, которая по переливной трубке течет в смесительную батарею, где она перемешивается с холодной водой (если открыт вентиль холодной воды). На выходе из батареи установлен переключатель на душ. С его помощью можно выбрать вытекание воды или через душ, или через кран в ванную.

Нижняя часть ЛК 100 состоит из корпуса из стального листа, на котором выполнена отделка поверхности. Топка состоит из чугунной неподвижной колосниковой решетки. Внутри этой решетки расположена подвижная круглая колосниковая

решетка, передвижение которой производится за счет тяги. Стены топки обложены шамотной футеровкой. Топка рассчитана на применение твердого топлива. Общая дверца для топки и камеры для золы уплотнена теплоизоляционным шнуром. На дверце имеется устройство для регулирования воздуха для горения. Под решеткой предусмотрено камера для золы, которая оснащена ящичком для золы.

### **Важное предупреждение:**

Обслуживание печи должно осуществляться в соответствии с данной инструкцией. Обслуживать печь разрешается только взрослым лицам, ознакомленным с данной инструкцией, недопустимо оставлять детей около растопленной печи.

### **В) Параметры банной печи.**

Номинальная мощность	8,0 кВт
Водный объем	95 дм <sup>3</sup>
Высота	1500 мм
Диаметр верхней части печи	370 мм
Диаметр нижней части печи	376 мм
Диаметр дымового патрубка	95 мм
Присоединение подводимой воды	наружная резьба G 1/2"
Расстояние между осями смесительной батареи	35 мм
Объем камеры для золы	4 дм <sup>3</sup>
Минимальная тяга трубы	10 Па
Нагревательная поверхность	1,1 м <sup>2</sup>
Масса верхней части	25 кг
Масса нижней части	30 кг
Общая масса печи	55 кг

### **С) Транспортировка и ликвидация отходов.**

Верхняя и нижняя часть печи упакованы отдельно. Транспортировка оборудования верхней и нижней части должна осуществляться только в таре, установленной и поставляемой изготовителем. При манипулировании не разрешается подвергать оборудование механической нагрузке, например толчкам и ударам по внешней таре и наружной стороне тары.

*Для транспортировки верхней части печи* установлено положение, которое обозначено на таре. При транспортировке тара должна быть зафиксирована против опрокидывания. При транспортировке можно укладывать друг на друга тару верхней части печи максимально в 3 слоя.

*Для транспортировки нижней части печи установлено вертикальное положение, что обозначено на таре.*

Складирование тары нижней части печи друг на друга разрешается только в вертикальном положении и только в том случае, если тара будет закреплена против опрокидывания. При укладывании друг на друга тары нижней части печи предписаны максимально три изделия.

### **ПРЕДУПРЕЖДЕНИЕ!**

Запрещается манипулировать с частями печи:

- при повреждении тары,
- катить, бросать толкать части печи,
- укладывать части печи друг на друга иначе, чем установлено изготовителем.

### **Ликвидация отходов.**

Упаковочный материал (бумагу) можно сжечь в печи, полипропиленовую ленту, упаковочную пленку, несгоревшие остатки, золу ликвидировать как бытовые отходы.

По окончании срока службы печи ликвидировать корпус и решетки как металлические отходы, шамотный кирпич сдать на сборном дворе.

## **Д) Установка изделия.**

### **1. Расположение печи.**

### **ПРЕДУПРЕЖДЕНИЕ !**

*Подсоединение банной печи к трубе должно производиться только с согласия правомочной организации по уходу за трубами.*

Печь должна быть установлена согласно стандарта ЧСН 73 4201 (сооружение труб и дымоходов и присоединение потребителей топлива к трубам). Печь должна быть присоединена к дымовому каналу, который имеет достаточную тягу для всех практически возможных рабочих режимов. Отвод к трубе, закрепленный в борове и надвинутый на дымовой патрубок потребителя топлива, должен быть прочно собран и надвинут, чтобы не произошло его случайное или произвольное разъединение. Отдельные трубы дымохода должны быть надвинуты друг на друга минимально на 80 мм. Рекомендуются, чтобы дымоход от печи до трубы был не

длиннее 1 м, и чтобы по направлению к трубе он поднимался (приблизительно 1:20).

### **ПРЕДУПРЕЖДЕНИЕ !**

***Печь и дымоход должны быть установлены согласно стандарта ЧСН 06 1008 на безопасном расстоянии 200 мм от горючих материалов категории В, С1 и С2.***

Степень горючести строительных материалов и изделий с точки зрения противопожарной безопасности устанавливается стандартом ЧСН 73 0823.

Указанное безопасное расстояние 200 мм необходимо удвоить, если потребители и дымоходы расположены поблизости горючих материалов категории горючести С3. Безопасное расстояние необходимо удвоить и в том случае, когда категория горючести горючего материала не установлена.

Безопасное расстояние можно снизить на половину в случае применения негорючей теплоизоляционной экранирующей доски толщиной минимально 5 мм, расположенной на расстоянии 25 см от защищаемого горючего материала (воздушная изоляция).

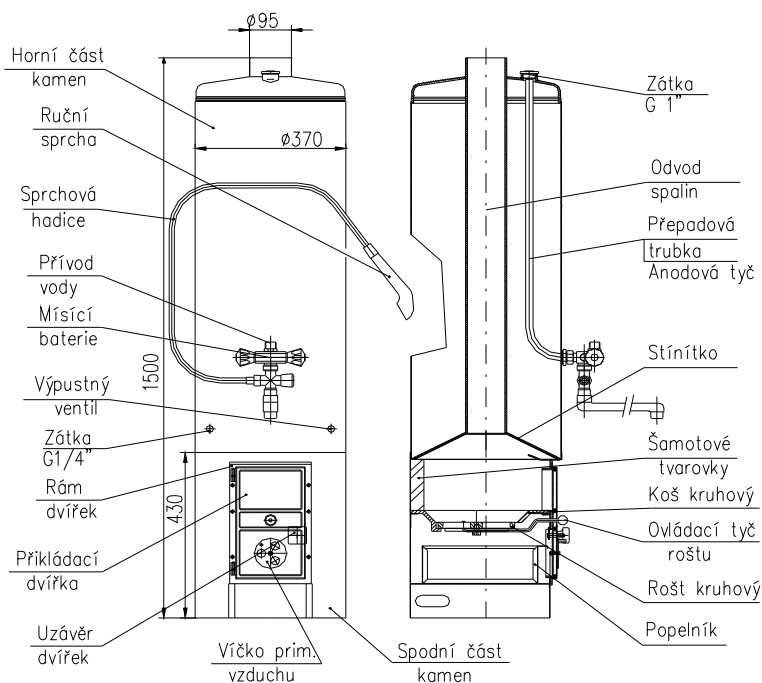

Horní část kamen - Верхняя часть печи

Ruční sprcha - Ручной душ

Sprchová hadice - Шланг душа

Přívod vody - Подвод воды

Mísicí baterie - Смесительная батарея

Výpustný ventil - Сливной ventil

Zátka G1/4" - Пробка G1/4"

Zátka G 1" - Пробка G 1"

Odvod spalin - Отвод продуктов сгорания

Přepadová trubka - Переливная trubka

Anodová tyč - Анодный стержень

Stínítko - Экран

Šamotové tvarovky - Фасонный шамотный кирпич

Koš kruhový - Корзина круговая

Rám dvířek - Рама дверцы	Ovládací tyč roštu - Стержень регулировки колосниковой решетки
Дверца для прикладывания топлива	Rošt kruhový - Колосниковая решетка круговая
Uzávěr dvířek - Замок дверцы	Popelník - Ящичек для золы
Víčko prim. vzduchu - Крышка первичного воздуха	Spodní část kamen - Нижняя часть печи

**Классификация материалов согласно категории горючести** (см. стандарт ЧСН 73 0823).

**А) негорючие:** камень, гранит, песчаник, бетоны, поробетон, кирпич, шамот, строительные растворы, штукатурные материалы, металлы, стекло и остальные минеральные расплавы, асбестоцементные плиты.

**В) низкогорючие:** Акумин, Изомин, гипсокартонные плиты, гераклит, Лигнос, Райолит, Велокс, новодур, Дуруфол В, Дуропласт Н, Декорпласт, Ротизол, базальтовый войлок, Хавер, стеклянные рогожи.

**С<sub>1</sub>) трудногорючие:** древесина лиственных пород, бук, дуб, фанера, Гобрекс, Сирколит, Верзалит, Экрона, Умакарт.

**С<sub>2</sub>) среднегорючие:** древесина еловых пород, сосна, лиственница, ель, древесно-стружечные плиты, Пилоплат, Дуплекс, Солодур, пробковые плиты СП, пробковый паркет.

**С<sub>3</sub>) высокогорючие:** древесно-стружечные плиты ламинированные, плиты из опилок, Пилоламит, древесно-волокнистые плиты, хобра, Сололак, Сололит, пробковые плиты БА, Полистирол, Полиуретан.

Печь может применяться согласно стандарта ЧСН 33 20 00 - 3:1995 в среде основной АА5/АВ5.

Печью не разрешается пользоваться, если поблизости печи угрожает опасность временного возникновения горячих газов или паров (например, при приклеивании линолеума, поливинилхлорида и т.п.). Печь должна быть своевременно выведена из эксплуатации.

Если пол изготовлен из горючего материала, то печь должна быть установлена на негорючей теплоизоляционной прокладке, размеры которой превышают размеры

печи на стороне дверцы минимально на 30 см, на остальных сторонах минимально на 10 см.

На потребитель и на расстоянии меньшем, чем безопасное расстояние, не разрешается класть горючие предметы.

Для уплотнения зазора между обеими частями можно применить шамот, который изготавливается размешиванием шамотной муки (упакована в кулечке в таре нижней части печи) с водой.

При размешивании образовать густую кашеобразную массу, которую потом в достаточном количестве нанести на наружный несущий круг нижней части. После этого необходимо произвести установку верхней части, проконтролировать уплотнение зазора между обеими частями шамотной массой (глиной). Уплотненный зазор оставить засохнуть. Перед началом эксплуатации печи на номинальную мощность необходимо произвести обжиг шамотного уплотнения – см. раздел о вводе печи в эксплуатацию. Если обе части не соединены таким образом, то исходящий воздух может вызвать перегревание наружных частей печи и повредить уплотнение.

Запорную пробку G 1/4 “ и сливной вентиль можно заменить в соответствии с условиями в месте установки. Обе детали необходимо завинтить в резьбовые фланцы так, чтобы соединение было водонепроницаемым.

## 2 .Монтаж смесительной батареи.

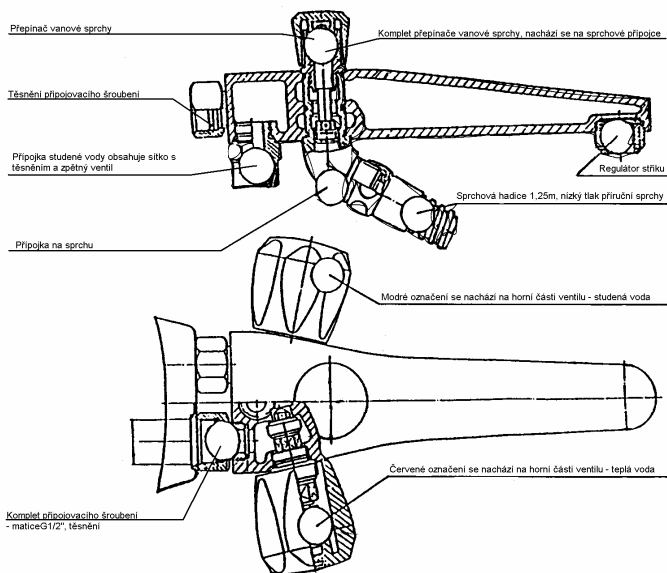

Přepínač vanové sprchy - Переключатель душа ванной

Těsnění přípojovacího šroubení - Уплотнение присоединительного резьбового соединения

Přípojka studené vody obsahuje sítko s těsněním a zpětný ventil - Ввод холодной воды содержит сито с уплотнением и обратный клапан

Přípojka na sprchu - Присоединение для душа

Komplet přípojovacího šroubení - matice G 1/2", těsnění - Присоединительное резьбовое соединение в комплекте – гайка G1/2", уплотнение

Komplet přepínače vanové sprchy, nachází se na sprchové přípoje - Переключатель на душ ванной в комплекте, находится на присоединении для душа

Regulátor sířku - Регулятор-рассекатель

Sprchová hadice 1,25m, nízký tlak příruční sprchy - Шланг для душа, низкое давление в используемом душе

Modré označení se nachází na horní části ventilu - studená voda - Обозначение голубого цвета находится на верхней части вентиля – холодная вода

Modré označení se nachází na horní části ventilu - teplá voda - Обозначение красного цвета находится на верхней части вентиля – горячая вода

Корпус батареи в его задней части посредством 2 шт. накидных гаек прикреплен к емкости банной печи.

Подвод воды в банную печь подведен в нижнюю часть корпуса батареи.

### **3. Присоединение к трубопроводу воды.**

#### **ПРЕДУПРЕЖДЕНИЕ!**

*Присоединение печи для ванной должно быть выполнено в соответствии с требованиями, которые приведены в данной инструкции. При этом должно быть отрегулировано допустимое давление воды макс. 100 кПа. Указанная регулировка давления воды принципиально должна производиться перед смесительной батареей.*

Давление предписанной величины можно обеспечить за счет применения редуционного вентиля требующихся параметров. На линии подвода воды рекомендуются установить обратный клапан.

Несоблюдение этого правила может вести к разрушению печи для ванной. При монтаже ввода к водопроводу необходимо обязательно соблюдать следующие указания:

- на подводящий трубопровод необходимо перед печью вмонтировать запорный вентиль, чтобы имелась возможность сразу же закрыть подводящий трубопровод при монтаже, опорожении, опасности мороза или в случае повреждения без того, чтобы было необходимо закрыть водопровод в целом доме.
- для уплотнения применять прилагаемые уплотнения.

При присоединении печи для ванной к водопроводной трубе не допускается, чтобы во вводе остались какие-либо механические напряжения.

Шланг для душа при пользовании не перекручивать, не ломать и не подвергать нагрузке на растяжение.

## **Е) Ввод в эксплуатацию.**

### **ПРЕДУПРЕЖДЕНИЕ!**

*Потребитель (печь) разрешается обслуживать только взрослым лицам.*

Перед каждым нагреванием необходимо полностью заполнить верхнюю часть водой. Это осуществляется за счет открывания вентиля горячей воды. Если вода начнет вытекать через хоботок батареи или через шланг душа, то верхняя емкость заполнена. Вентиль горячей воды можно закрыть.

### **ПРЕДУПРЕЖДЕНИЕ!**

*При первом включении в эксплуатацию необходимо (перед работой на номинальную теплотворную способность) произвести обжиг шамотного уплотнения, чтобы предотвратить повреждение шамотной кладки вследствие перегрева. Для этого необходимо два или три раза слегка протопить печь дровами.*

При растапливании на краткий период времени необходимо значительное количество воздуха для горения. Этого можно добиться за счет приоткрывания дверцы. Во время работы печи на номинальную мощность регулирование воздуха для горения производится исключительно с помощью упомянутого выше устройства на дверце печи. Устранение золы с колосниковой решетки при растопленной печи производится при закрытой дверце снаружи с помощью управляющего стержня. Манипулирование управляющей тягой производится держа за бакелитовый шар, расположенный на конце стержня, металлическая часть управляющего стержня при горячей печи нагрета – угрожает опасность ожога.

### **ПРЕДУПРЕЖДЕНИЕ!**

*Необходимо не допускать перегрева воды в печи, чтобы предотвратить усиленное образование водного камня, которое в результате этого происходит.*

### **ПРЕДУПРЕЖДЕНИЕ!**

*При растапливании с растущей температурой воды в емкости начинается рост объема воды в емкости. Это нарастание объема нагреваемой воды проявляется не в виде нарастания давления в емкости, а в виде откапывания воды из хоботка батареи или из душа, потому что переливная трубка постоянно открыта на вытекание через смесительную батарею.*

**Откапывание воды из душа во время нагревания воды в емкости является необходимым.**

## **F) Отбор воды и слив из печи.**

Отбор воды производится с помощью смесительной батареи (описано в техническом описании). При сливе воды из печи производится закрывание запорного вентиля на вводе воды в банную печь и открывание сливного вентиля, который находится в нижней части емкости.

## **G) Уход за банной печью.**

**ПРЕДУПРЕЖДЕНИЕ!** В случае угрозы мороза необходимо слить воду из банной печи.

Не менее одного раза в год необходимо проконтролировать батарею на предмет того, если переливная трубка не засорена водным камнем, при необходимости ее необходимо вычистить.

Наружную поверхность печи необходимо в холодном состоянии вытирать тряпкой, смоченной в теплом мыльном растворе, потом вытереть мокрой и протереть сухой тряпкой. Следить за тем, чтобы в камере под ящичком для золы не собирались остатки золы, которые выпали за пределы ящичка для золы и могут препятствовать его надлежащему задвиганию.

**ВНИМАНИЕ!!!** Золу необходимо укладывать в емкость из негорючего материала с крышкой.

## **H) Перечень заменяемых запасных частей.**

### **1. Верхняя часть печи.**

Название детали	Код для оформления заказа
Верхняя часть – емкость	LK H001
Сливной вентиль G 1/4“	LK H002
Пробка G 1/4 “	LK H003
Пробка G 1 “	LK H004
Переливная трубка	LK H005

### **2. Смесительная батарея.**

Корпус батареи	LK B001
Шланг душа	LK B004
Ручной душ	LK B005

### 3. **Нижняя часть печи.**

Нижняя часть печи	LK	S001
Дверца в комплекте	LK	S002
Корзина круглая - чугуn	LK	S003
Колосниковая решетка – чугуn	LK	S004
Фасонный шамотный кирпич	LK	S005
Управляющий стержень решетки	LK	S006
Ящичек для золы	LK	S007

### **Г) В состав отдельно поставляемых принадлежностей входят:**

**Верхняя часть** – емкость в комплекте в самостоятельной таре

Пробка G ¼“, сливной вентиль G ¼“, пробка G 1“

Гарантийный лист

**Нижняя часть печи** в самостоятельной таре, внутри упаковки прилагаются:

- ящичек для золы – кулек с шамотной мукой

- инструкция по обслуживанию, включая гарантийный лист

**Смесительная батарея** – шланг душа, ручной душ, крышка

### **Ж) Перечень принадлежностей печи на выбор.**

Редукционный вентиль ½“. Давление на выходе установить на 100 кПа

Запорный вентиль с обратным клапаном ½“

Вставка ½“

### **К) Ликвидация отходов.**

Упаковочный материал (бумага и древесина) можно сжечь в печи, полипропиленовую ленту, несгоревшие остатки и золу ликвидировать как бытовые отходы.

По истечении срока службы печи ликвидировать корпус и решетки как металлические отходы, шамотный кирпич сдать в сборном дворе.

# ГАРАНТИЙНЫЙ ЛИСТ

на банную печь ЛК 100

---

заводской номер верхней части печи \_\_\_\_\_ \*

заводской номер нижней части печи \_\_\_\_\_ \*

---

**Объем бака :** 95 л

**Мощность :** 8 кВт

**Изготовитель:** ООО “ОПОП“, Валашске Мезиржичи

**Тел.:** 571 675 589, факс: 571 611 225

Дата отгрузки с завода: \_\_\_\_\_

## Гарантийные условия:

Настоящий гарантийный лист содержит свидетельство о качестве и комплектности. Изготовитель подтверждает, что изделие проконтролировано и по своему исполнению соответствует техническим условиям и стандартам ЧСН 06 12 01 и ЧСН 06 1215.

За качество, функции и исполнение печи мы отвечаем в течение 24 месяцев со дня продажи соответствующему потребителю, однако не более чем в течение 30 месяцев со дня отгрузки с предприятия-изготовителя, причем таким образом, что дефекты, возникшие доказательно вследствие дефектного материала, дефектной конструкции или дефектного исполнения, мы устраним в кратчайший срок за наш счет при условии, что банная печь:

- находится в нормальном техническом состоянии согласно руководства по обслуживанию,
- подсоединена к дымоходу согласно стандарта ЧСН 73 4201,
- не повреждена насильственно механически (не было произведено несанкционированное действие, за исключением действий, разрешенных в руководстве по обслуживанию),
- тяга трубы согласно стандарта ЧСН должна соответствовать величине минимально 10 Па (1 мм водяного столбца),

- потребитель при выставлении рекламации предоставит надлежащим образом заполненный данный гарантийный лист
- соблюдены указания изготовителя по установке и пользованию, приведенные в инструкции,
- гарантия не распространяется на уплотнительный материал (уплотнительные кольца),
- если давление воды на входе в печь составляет максимально до 100 кПа,
- в случае рекламации на верхнюю часть записать в гарантийный лист заводской номер рекламируемой верхней части.

Дата технического контроля \_\_\_\_\_

Дата продажи \_\_\_\_\_ \*

\* Данные заполнить при продаже банной печи

### **Примечание:**

При сообщении о дефекте необходимо всегда предоставить данный гарантийный лист, указать точный адрес и сообщить обстоятельства, при которых дефект возник. Решение о способе и месте проведения ремонта будет принято на нашем предприятии.

### **Порядок рекламации изделия:**

1. Предоставить лично, по почте или по факсу подтвержденный гарантийный лист с квитанцией об оплате за изделие.
2. Сообщить точный адрес, при наличии телефон, и сообщить об обстоятельствах, при которых возник дефект.
3. Сервисный техник изготовителя сообщит пользователю изделием о способе решения рекламации.
  - а) Отправлением рекламируемой детали на замену.
  - б) В случае невозможности действий согласно пункта а) изготовитель имеет право определить способ, срок и осуществление ремонта своим сервисным работником или договорным партнером.
  - с) Пользователь обязан предоставить изготовителю возможность произвести ремонт согласно пункта б).

- d) Если пользователь не предоставит возможность доступа для проведения ремонта, то изготовитель считает эту рекламацию законченной.
- e) В случае, если дефект не подлежит ремонту, пользователь имеет право на замену дефектной детали. Однако в случае необоснованной рекламации, т.е. неподтверждения дефекта сервисным работником, рекламирующему лицу будет предъявлен счет на издержки, связанные с осмотром и дорожными расходами.
- f) В случае невнесения записи заводского номера в гарантийный лист при рекламации верхней части рекламация будет считаться необоснованной.
- g) В случае необходимости ускорения рекламации контактируйте сервисного работника изготовителя по тел. **571 675 252** или **602 743 970**.