

OPOP spol. s r.o.

Zašovská 750, 757 01 Valašské Meziříčí

Tel.: 571 675 589, **fax.:** 571 611 225

TEPLOVODNÍ KOTEL H 730 Pyro

Obsah

- A)** Technický popis
- B)** Hlavní rozměry
- C)** Technické parametry
- D)** Seznam vyměnitelných náhradních dílů
- E)** Seznam dodávaného příslušenství
- F)** Obsluha kotle
- G)** Údržba kotle a topného zařízení
- H)** Bezpečnostní předpisy pro montáž a obsluhu kotle
- I)** Zapojení kotle se zabezp. zařízením proti přetopení
- J)** Likvidace odpadu
- K)** Záruční list

Ocelový teplovodní kotel H 730 je svou konstrukcí a povrchovou úpravou určený pro etážové i ústřední vytápění rodinných domků, s max. hydrostatickou výškou 20 m. Tento kotel umožňuje spalování tuhých paliv, tj. hnědého uhlí a dřevěných peletek pyrolitickým způsobem, t.j. zplynováním paliva na roštu a následným spálením vyvinutého plynu ve vyšamotované spalovací komoře .

Poznámka: Dřevo je palivem náhradním, při kterém není zaručeno dosažení plného výkonu kotle, hlavně při hrubším dělení .

A) Technický popis

Přední část kotle tvoří zásobník paliva s příkládacími dvířky, která jsou uložena na závěsech. Vlastní těleso kotle je svařeno z ocelových plechů. Při pohledu shora je rozděleno do tří částí:

- Přední prostor za čelní stěnou kotle tvoří násypnou šachtu
- Střední část tvoří spalovací prostor, který je nahoře doplněn zatápečí klapkou, která slouží k přímému odtahu spalin do kouřového hrdla, jednak kvůli snadnějšímu zapálení kotle a jednak k usnadnění vypláchnutí prostoru násypky od plynů vzniklých při hoření paliva před příkládáním paliva.
- Zadní prostor kotle pak tvoří teplovodní výměník, kde spaliny proudí pod spodní hranu posledních přepážek a stoupají do kouřového hrdla.

Ohniště kotle je vybaveno posuvným kaskádovitým roštem ovládaným pákou na boku kotle.

Příruby pro vstup a výstup vody z kotle (rozměr trubky 2“), kouřové hrdlo, nátrubky pro regulátor spalovacího vzduchu 3/4", pro vypouštěcí a napoštěcí ventil 1/2" a jímka čidla zabezpečovacího ventilu 1/2" jsou umístěny na zadní části kotle.

Stěny kotle jsou překryty povrchově upravenými krycími plechy. Příkládací a popelníková dvířka jsou vyrobena z plechových povrchově upravených dílců. V předním krycím plechu jsou osazeny měřící přístroje teploměr a tlakoměr, které snímají teplotu a tlak topné vody uvnitř kotle.

B) Hlavní rozměry

Obr. Kotle

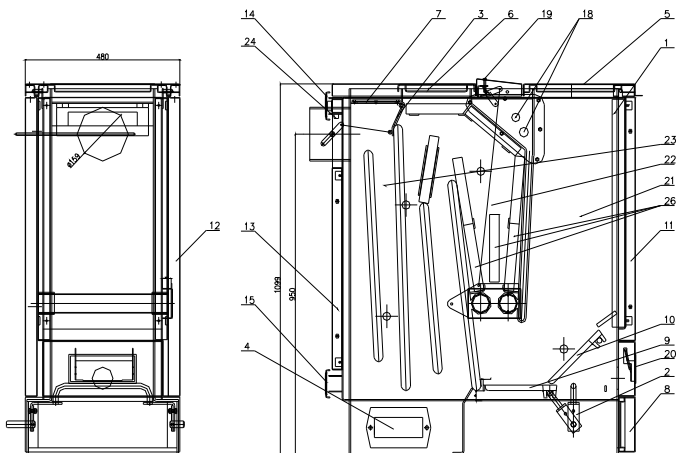

1. Kotelové těleso
2. Roškový mechanismus
3. Zátěpečí klapka
4. Čistící otvor
5. Přikládací dvířka
6. Kryt spalovacího prostoru
7. Kryt výměníku
8. Popelníkové dvířka
9. Posuvný rošt
10. Slavný rošt
11. Kryt přední
12. Kryt boční
13. Kryt zadní
14. Příruba topné vody
15. Příruba vratné vody
16. Jímka regulátoru spal. vzduchu
17. Jímka čidla zabezpeč. ventilu
18. Vstup a výstup chladicí smyčky (zabezpečovací ventil)
19. Reguloce sekundárního vzduchu
20. Klapka primárního vzduchu
21. Násavné šachta
22. Spalovací komora
23. Výměník
24. Nátrubek pro připojení tlakoměru
25. Kouřovod
26. Samotové čihly
27. Teploměr , tlakoměr

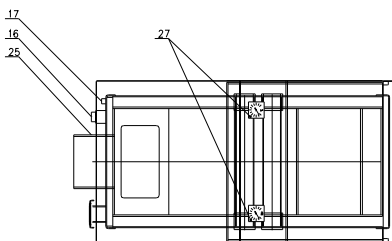

C) Technické parametry pro uhlí ořech 1

| | | |
|--|-------------------|---------|
| Provozní tah | (mbar) | 0.15 |
| Objem vody | (l) | 48 |
| Průměr kouřovodu | (mm) | 160 |
| Hydraulická ztráta kotle při $\Delta T 20^\circ/10^\circ$ | (mbar) | |
| Třída kotle | | 3 |
| Doba hoření | (hod) | 4 |
| Rozsah regulace teploty | ($^\circ C$) | max. 90 |
| Minimální teplota vstupní vody | ($^\circ C$) | 65 |
| Objem palivové šachty | (l) | 72 |
| Objem zásobníku | (l) | - |
| Rozměry plnicího otvoru | (mm) | 258x315 |
| Jmenovitý tepelný výkon | (kW) | 35 |
| Regulační rozsah tepelného výkonu | (kW) | 12-35 |
| Teplota spalin při: Jmen. tepel. výkonu / min.tepel. výkonu | ($^\circ C$) | 295/136 |
| Hmotnostní průtok spalin při: Jmen. tepel. výkonu / min.tepel. výkonu | (kg/s) | |
| Účinnost | (%) | 84 |
| Pracovní přetlak | (bar) | 2 |
| Výhřevná plocha | (m ²) | 3.3 |
| Hmotnost kotle | (kg) | 354 |
| Spotřeba paliva | (kg/hod) | 7 |

Technické parametry pro dřevěné pelety

| | | |
|--|-------------------|---------|
| Provozní tah | (mbar) | 0.15 |
| Objem vody | (l) | 48 |
| Průměr kouřovodu | (mm) | 160 |
| Hydraulická ztráta kotle při ΔT 20°/10° | (mbar) | |
| Třída kotle | | 3 |
| Doba hoření | (hod) | 2 |
| Rozsah regulace teploty | (°C) | max. 90 |
| Minimální teplota vstupní vody | (°C) | 65 |
| Objem palivové šachty | (l) | 72 |
| Objem zásobníku | (l) | - |
| Rozměry plnicího otvoru | (mm) | 258x315 |
| Jmenovitý tepelný výkon | (kW) | 31 |
| Regulační rozsah tepelného výkonu | (kW) | 22-31 |
| Teplota spalin při: Jmen. tepel. výkonu / min.tepel. výkonu | (°C) | 270/177 |
| Hmotnostní průtok spalin při: Jmen. tepel. výkonu / min.tepel. výkonu | (kg/s) | |
| Účinnost | (%) | 86 |
| Pracovní přetlak | (bar) | 2 |
| Výhřevná plocha | (m ²) | 3.3 |
| Hmotnost kotle | (kg) | 354 |
| Spotřeba paliva | (kg/hod) | 8 |

*Poznámka:*Spotřeba paliva je přímo závislá na kvalitě a druhu použitého paliva a také udržování čistoty vnitřních teplosměnných ploch kotle.

D) Seznam vyměnitelných náhradních dílů

1. Příkládací dvířka
2. Kryt spalovacího prostoru
3. Popelníková dvířka
4. Šikmý rošt litinový
5. Posuvný rošt litinový
6. Šamotové cihly
7. Zatápěcí klapka
8. Roštovací mechanismus
9. Kryt přední
10. Kryt boční levý, pravý
11. Škrabka a háček pro čištění ploch kotle
12. Kartáč (držák+ocelová štětka)
13. Teploměr
14. Tlakoměr
15. Automatický regulátor spalovacího vzduchu
16. Napouštěcí kohout
17. Madlo příkládacích a popelníkových dvířek
18. Fíbrové těsnění

E) Seznam dodávaného příslušenství

1. Škrabka a háček pro čištění ploch kotle
2. Kartáč (držák+ocelová štětka)
3. Napouštěcí kohout
4. Automatický regulátor spalovacího vzduchu
5. Madlo příkládacích dvířek + vruty k uchycení
6. Páka roštovacího mechanismu
7. Příruba (2ks)
8. Fíbrové těsnění (2ks)
9. Šroub M10 (8ks)
10. Matice M10 (8ks)
11. Podložka 10,5 (8ks)
12. Návod k obsluze se záručním listem

F) Obsluha kotle

Zatápění

V kotli se zatápí jako v normálních kamnech. Příkládacími dvířky hodíme na rošt papír, nasypeme zapalovací třísky a vytvoříme zápalnou nálož. (Je možné použít také tuhý podpalovač PEPO, atd.) Pak přidáme několik hrubších kusů dřeva, vložíme několik polen dřeva a dosypeme dle potřeby takovým množstvím paliva (hnědé uhlí nebo pelety od prům 16 mm), abychom měli zaručenu potřebnou dobu hoření, popřípadě naplníme násypnou šachtu plnou, avšak tak, aby se příkládací dvířka dala těsně uzavřít. Uzavřeme přívod sekundárního vzduchu a kouskem zapáleného papíru zažehneme přes popelníkovou dvířka zespu do zápalnou nálož. Uzavřeme popelníkovou dvířka a otevřeme klapku primárního vzduchu. V případě nízkého tahu v komíně otevřeme zatápěcí klapku.

UPOZORNĚNÍ: Zapalování kotle provádějte pečlivě, hlavně při nasypání většího množství paliva hned při zatápění. V případě, že zápalná nálož bude malá a nezapálí palivo v kotli může dojít až k tomu, že budete nuceni vyroštovat palivo a celý postup při zapalování zopakovat.

Abychom předešli případnému uniknutí kouře při otevření příkládacích dvířek při doplňování paliva, postupujeme takto:

- pomalu uzavírejte přívod primárního a sekundárního vzduchu tak aby jste nepřerušili hoření paliva v kotli a dostali kotel na minimální výkon
- hoří-li kotel na minimální výkon, pootevřete příkládací dvířka na cca 30 sekund a tím dojde k vypláchnutí násypné šachty od nahromaděných spalin.
- po této době zkontrolujeme je- li šachta dostatečně vyvětraná. Není – li, počkáme ještě chvíli, až budou kouřové splodiny odsáty a pak můžeme příkládací dvířka otevřít úplně a doplnit palivo, maximálně však tolik aby bylo možné těsně uzavřít příkládací dvířka
- po zavření a zajištění dvířek nastavíme klapky primárního a sekundárního vzduchu do původní polohy

UPOZORNĚNÍ: při nedostatečném vyvětrání zásobníku nebo při příliš rychlém utlumení hoření kotle (dojde-li ke zhasnutí plamene) hrozí nebezpečí vznícení spalin nahromaděných v násypné šachtě a k vyšlehnutí plamene z kotle a k možnému

popálení obsluhy. Toto nebezpečí je větší při přikládání do kotle, ve kterém je už jen málo paliva. Proto doporučujeme přikládat do kotle ještě před tím než vyhoří palivo pod spodní hranu první přepážky.

Přikládání:

Po otevření přikládacích dvířek nejdříve pomocí náradí shrňte na rošt palivo, které zůstalo v šachtě, toto palivo je vysušeno a lépe obnoví spalovací proces po přiložení. Až poté přiložte potřebné množství čerstvého paliva.

Topení:

Pro dosažení jmenovitého výkonu, tj. 35 kW pro uhlí nebo 31 kW pro pelety, je nutno klapku sekundárního vzduchu otevřít na maximum, to se provádí vyšroubováním regulačního šroubu mezi ukazateli tlaku a teploty, po té přivíráme klapku primárního vzduchu až zůstane pootvěřená na cca 1 až 1,5 cm. V tomto režimu musí kotel hořet klidně bez výrazných vibrací, ke kterým dochází je-li příliš otevřen přívod primárního vzduchu, v tomto režimu je také zajištěno nejčistší spalování a nejvyšší účinnost kotle.

Odpopelování

Abychom zajistili dobrý přístup spalovacího vzduchu pro dokonalé hoření, musíme občas odstranit zbytky prohořelého paliva - popel z roštu. Provedeme to kýváním páky, která je vyvedena na boční straně kotle. Tímto pohybem se posunuje rošt a popel propadne do popelníkového prostoru. V případě, že se na roštu vytvoří hrubé zbytky škváry, odstraníme ji za provozu kotle větším pohybem této páky. Tím se vysouvá kaskádovitý rošt a hrubé zbytky paliva propadnou do popelníkové zásuvky. Kdyby škvára zůstala viset v roštu, rychlým posouváním páky škváru setřese.

Tímto způsobem postupujeme i při čišění kotle po skončení vytápění.

Dbáme na to, aby se v prostoru popelníku nehromadily zbytky popela, které by případně bránily přístupu spalovacího vzduchu pod litinový rošt.

Čišění kotle

Abychom dosáhli co největší hospodárnosti provozu a tím nejvyšší účinnosti kotle, musíme vnitřní část kotlového tělesa občas, to je jednou za 3-4 měsíce (dle intenzity vytápění a použitého paliva), řádně vyčistit. Toto provedeme razantním seškrábáním

nánosu ze stěn škrabkou a ocelovým kartáčem, které jsou součástí příslušenství kotle. Čištění kotle provádíme při vyhaslém kotli.

Při čišění postupujeme takto:

1. sundáme horní zadní kryt kotle (vycvaknutím trnů z pružinek)
2. odšroubujeme kryt spalovacího prostoru a kryt výměníku
3. výjme šamotové cihly, tvořící vyzdívku spalovacího prostoru
4. razantně seškrábeme nánosy na stěnách kotle pomocí škrabky a ocelového kartáče. Po odstranění nečistot provedeme pomocí přenosné svítilny kontrolu, je-li nános řádně odstraněn.
5. ve spodní části kotle otevřeme čisticí otvory a vymeteme napadané nečistoty ven z kotle
6. opačným postupem vrátíme vyjmuté šamotové cihly zpět do kotle a zkontrolujeme jejich neporušenost a správné usazení. Přišroubujeme kryt spalovacího prostoru a výměníku zkontrolujeme jeho těsnost.
7. nacvakneme horní zadní kryt
8. uzavřeme čisticí otvory
9. z roštů odstraníme zbytky škváry a popele pohybem roštovací páky.
10. vybereme popel z popelníkového prostoru

POZOR !!! Popel je nutno odkládat do nehořlavé nádoby s víkem.

G) Údržba kotle a topného zařízení

Před uvedením topného zařízení do provozu naplníme vodní systém topného zařízení vodou, pokud možno měkkou. Občas kontrolujeme stav vody v topném zařízení. Kotel nikdy nepřetápíme přes 90°C. Jemné bublání v tělese kotle při teplotě vody nad 80°C není závadou. Je však závadou, projeví-li se při teplotě nižší případnými rázy apod. Bývá to

známkou nesprávně provedené montáže nebo zavzdušněného a nedoplněného systému vodou. V případě potřeby je možno do vodního systému doplnit nemrznoucí kapalinu Friterm nebo antikoroziní přípravek Inhikor II. Dodávají prodejny drogerie.

Uživatel je povinen svěřit uvedení do provozu, pravidelnou údržbu a odstranění závad jen odbornému smluvnímu servisu.

H) Bezpečnostní pokyny pro montáž a obsluhu kotle

Kotel na pevná paliva smí instalovat pouze podnik s platným oprávněním provádět jeho instalaci nebo osoby naší firmou pověřené (viz. seznam servisních organizací). Na instalaci musí být zpracován projekt dle platných předpisů. Pro informaci uvádíme základní podmínky montáže.

Před spuštěním provozu kotle je nutno provést dokompletaci kotle (prvky, které je nutno nainstalovat až po dopravě, jsou uloženy v popelníku jako příslušenství kotle)

- montáž a nastavení regulátoru tahu

V zadní horní části kotle je navařena jímka pro instalaci regulátoru tahu kotle. Pouzdro regulátoru tahu se do této jímky vodotěsně našroubuje (napakuje), přístroj se zašroubuje do pouzdra tak, aby hlava regulátoru byla natočena do správné polohy (dle obr.). Po prvním zátopu nastavíme regulační ventil na 30°C, řetízek uchytníme na rameno regulátoru, provedeme vypnutí řetízku a druhý konec upevníme na páčku dusivky, která je v uzavřené poloze. Po uchycení řetízku natáčením regulační hlavice přidáme spalovací vzduch otevíráním dusivky. Podrobný návod na montáž od výrobce je přiložen u regulátoru.

POZOR !!! Je nutné dodržet minimální vzdálenost 200 mm hlavice regulátoru od kouřovodu. Pokud je tato hlavice instalována v menší vzdálenosti je nutné kouřovod od hlavice tepelně izolovat jinak hrozí roztavení plastového krytu hlavice.

- montáž vypouštěcího ventilu

V zadní spodní části je na kotli navařen nátrubek, do kterého se našroubuje (napakuje) vypouštěcí ventil. Před napuštěním vody do systému je nutné **uzavřít tento ventil!**

- připojení ke komínu

Kotel smí být nainstalován jen ke komínu dle 73 4201:1989 (Navrhování komínů a kouřovodů)

Připojení teplovodního kotle musí být provedeno jen se souhlasem kominické organizace .

Kotel musí být připojen k samostatnému komínovému průduchu, který má dostatečný tah pro všechny prakticky možné provozní poměry.

Trubní odvod upevněný v sopouchu a nasazený na kouřovém hrdle spotřebiče paliv musí být pevně sestaven a nasazen, aby nedošlo k jeho náhodnému, nebo samovolnému uvolnění.

Jednotlivé roury kouřovodu mají být do sebe zasunuty alespoň 80 mm. Doporučujeme, aby kouřovod od kotle ke komínu nebyl delší nežli 1 m a aby směrem ke komínu stoupal (cca 1:20).

Teplovodní soustava musí být provedena dle ČSN 06 0310:1983 (Ústřední vytápění, projektování a montáž), ČSN 06 0830:1996 (Zabezpečovací zařízení pro ústřední vytápění a ohřívání užitkové vody).

Kotel a kouřovod musí odpovídat požárním předpisům ČSN 06 1008:1997 (Požární bezpečnost tepelných zařízení), ČSN 73 0823:1984 (Požárně technické vlastnosti hmot. Stupně hořlavosti hmot) a smí být instalován v bezpečné vzdálenosti 200 mm od hořlavých hmot stupně B, C1 a C2. Uvedenou bezpečnou vzdálenost 200 mm je nutno zdvojnásobit, jsou-li spotřebiče a kouřovody umístěny v blízkosti hořlavých hmot stupně hořlavosti C3. Bezpečnou vzdálenost je nutno zdvojnásobit i v tom případě, kdy stupeň hořlavosti hořlavé hmoty není prokázán.

Bezpečnou vzdálenost je možno snížit na polovinu při použití nehořlavé tepelně izolující stínící desky stupně A o tloušťce minimálně 5mm umístěné 25cm od chráněné hořlavé hmoty (vzduchová izolace) .

Rozdělení hmot do stupňů hořlavosti (viz ČSN 73 0823:1984).

- A) nehořlavé
- B) nesnadno hořlavé
- C₁) těžce hořlavé
- C₂) středně hořlavé
- C₃) lehce hořlavé

A) **nehořlavé:** kámen, žula, pískovec, betony, porobeton, pěnobeton, cihly, šamot, malty, omítkoviny, kovy, sklo a ostatní minerální taveniny,

azbestocementové desky

B) nesnadno hořlavé: Akumin, Izomin, sádkartonové desky, heraklit, Lignos, Rajolit, Velox, novodur, Durufol B, Duroplast H, Dekorplast, Rotizol, Čedičová plst', Haver, skleněné rohože

C₁) těžce hořlavé: dřevo listnaté, buk, dub, překližka, Hobrex, Sirkolit, Werzalit, Ecrona, Umakart

C₂) středně hořlavé: dřevo jehličnaté, borovice, modřín, smrk, dřevotřískové desky, Piloplast, Duplex, Solodur, korkové desky SP, korkové parkety

C₃) lehce hořlavé: dřevotřískové desky laminované, pilinové desky, Pilolamit, dřevovláknité desky, hobra, Sololak, Sololit, korkové desky BA, Polystyren, Polyuretan

Kotel může být používán dle ČSN 33 20 00 - 3:1995 v prostředí základním AA5/AB5 za předpokladu, že za okolností vedoucích k nebezpečí přechodného vzniknutí hořlavých plynů nebo par a při pracích, při nichž by mohlo vzniknout přechodné nebezpečí požáru nebo výbuchu (např. při lepení linolea, PVC apod.) musí být spotřebič včas před vznikem nebezpečí požáru vyřazen z provozu.

Je-li podlaha z hořlavého materiálu, musí být kotel postaven na nehořlavé tepelně izolující podložce, která přesahuje kotel na straně příkládacích a popelníkových dvířek nejméně o 30 cm, na ostatních stranách nejméně o 10 cm.

POKYNY PRO MONTÁŽ A POUŽITÍ TLAKOVÝCH EXPANZNÍCH NÁDOB PRO OCELOVÉ KOTLE

- 1) Přívodní potrubí k tlakové expanzní nádobě musí být co nejkratší bez uzavírek a s možností dilatace. Expanzní nádoba musí být umístěna tak, aby nemohlo dojít k ohřátí nádoby sálavým teplem.
- 2) Každá otopná soustava musí být provedena dle ČSN 06 0830 (Zabezpečovací zařízení pro ústřední vytápění a ohřívání užitkové vody), opatřena nejméně jedním spolehlivým pojistným ventilem umístěným na výstupním potrubí nebo na kotli, a manometrem (tlakoměrem). Umístění, montáž a světlost pojistných ventilů musí odpovídat ČSN 06 0830.
- 3) Při montáži pojistného ventilu je zapotřebí překontrolovat správnost jeho seřízení přetlakem 180 kPa, při kterém se musí pojistný ventil otevřít. V případě špatného

- seřízení pojistného ventilu je nutno provést nové seřízení.
- 4) Montáž a seřízení pojistného ventilu, montáž s přezkoušením a úpravou tlaku plynu v tlakové expanzní nádobě smí provádět jenom organizace k tomu oprávněná. Před napuštěním systému vodou je zapotřebí změřit tlak plynu v tlakové expanzní nádobě, je-li vyšší než hydrostatická výška v systému.
 - 5) Zdroj tepla musí být vybaven mimo jiné ve smyslu ČSN 06 0830 a ČSN EN 303-5, u kotlů na spalování tuhých paliv regulátorem tahu. Nejvyšší pracovní teplota je omezena na 90 °C.
 - 6) Tlaková expanzní nádoba a přívodní potrubí musí být chráněny proti zamrznutí vody.
 - 7) Hodnotu plnicího přetlaku plynu v expanzní nádobě upravit odpuštěním na hodnotu hydrostatického tlaku soustavy za studena. Odpuštění se provádí přes autoventilek na tlakové expanzní nádobě a přetlak se měří manometrem na měření tlaku v pneumatikách. Doplněním vody do systému upravit tlak na hodnotu vyšší maximálně o 10 kPa než je hydrostatická výška v systému.
 - 8) Po naplnění systému vodou označit ryskami na manometru upravenou hydrost. výšku a max. tlak v systému po dosažení teploty vody 90 °C.
 - 9) Pokud dojde za provozu ke změnám tlakového rozdílu dle označených rysek, překročení minimálního nebo maximálního tlaku, je zapotřebí systém zkontrolovat, řádně odvědušnit, doplnit vodu za studeného stavu, popřípadě doplnit tlak plynu v tlakové expanzní nádobě dle pokynů výrobce.
 - 10) Při použití tlakové expanzní nádoby, smí být největší výška vodního sloupce v topném systému 12 m.
 - 11) U každé tlakové expanzní nádoby musí být provedena vnější kontrola nejméně 1x za rok, spojená s kontrolou plnicího tlaku.
 - 12) Na každý systém vytápění musí být vypracovaný a schválený projekt včetně zařízení pro odvádění přebytečného tepla dle ČSN EN 303-5 odst. 4.1.5.11.3 a dle tohoto projektu provedena montáž a zapojení kotle.
 - 13) Při správně volené tlakové expanzní nádobě nesmí dojít k většímu skutečnému tlakovému rozdílu než 60 kPa při teplotách vody v systému od 10 do 90 °C. Tento tlakový rozdíl lze vyzkoušet při topné zkoušce, kdy se voda v systému zahřívá ze studeného stavu. Pokud dojde k většímu tlakovému rozdílu než 60 kPa, je tlaková expanzní nádoba špatně volená a vzniká nebezpečí poškození tlakového tělesa.

BEZPEČNOSTNÍ POKYNY PRO OBSLUHU KOTLE

Z hlediska bezpečnosti a hospodárnosti provozu musí být spotřebič obsluhován dle pokynů v tomto návodu.

Kotel je možno nechat bez dozoru za předpokladu, že výkon bude nastaven tak, aby nemohlo dojít k přetopení soustavy (tlumený provoz), nebo je-li vybaven seřízeným a fungujícím regulátorem výkonu, přesto však musí být pod občasnou kontrolou obsluhy

.POZOR !!! Při provozu mohou být některé části kotle (příkládací, popelníkové dvířka, kouřovod) zahřáty na vyšší teplotu, při dotyku s těmito částmi hrozí popálení.

Kotel smí obsluhovat jen dospělé osoby, seznámené s tímto návodem. Ponechat děti bez dozoru u spotřebiče je nepřípustné. Je zakázáno používat hořlavé kapaliny pro zatápění ve spotřebiči a jakýmkoliv způsobem zvyšovat během provozu jeho jmenovitý výkon.

Uživatel smí provádět jen běžnou údržbu, případně výměnu dodávaných náhradních dílů. Nesmí zasahovat do konstrukce kotle, měnit jeho funkci nebo ponechat v provozu poškozený výrobek.

Umístění paliva - je vyloučeno ukládat palivo za kotel nebo skládat ho vedle kotle ve vzdálenosti menší než 400 mm.

- výrobce doporučuje umístit palivo do min. vzdálenosti 1 m od kotle nebo jej skladovat v jiné místnosti než je kotel.

Upozornění: na spotřebič a do vzdálenosti menší než bezpečná vzdálenost od něho nesmí být kladeny předměty z hořlavých hmot.

Je nutno upozornit na několik důležitých zásad, které je třeba dodržovat, aby funkce kotle byla bezpečná a hospodárná.

- svědomitost obsluhy
- suché palivo vhodné zrnitosti - hnědé uhlí ořech 2, dřevěné pelety o průměru 16 mm
- přiměřený provozní tah komína
- čistý kotel (tahy a průduchy)
- těsný kotel - řádně usazená a zatěsněná čistící, příkládací a popelníková dvířka
- správná volba výkonu kotle pro daný vytápěný objekt

Poznámka:

Výrobce doporučuje vřadit do otopného okruhu vhodné směšovací zařízení, hlavně při použití oběhového čerpadla, aby vstupní teplota vytápěné vody v kotle neklesla pod 65°C.

Upozornění:

Při prvním zátoku, při úplně čistém kotli, se může orosení ploch projevit tak intenzivně, že může být považován za tekoucí kotel. Toto orosení zmizí, překročí-li teplota v kotli 70° C. Po roztopení nezapomeňte uzavřít zatápěcí klapku.

I) ZAPOJENÍ KOTLE SE ZABEZPEČOVACÍM ZAŘÍZENÍM PROTI PŘETOPENÍ

Kotel H730 Pyro je dle požadavků ČSN EN 303-5 a nařízení vlády 182/1999sb. vybaven pojistným výměníkem tepla pro odvádění přebytečného tepla, který musí zajistit, aby nebyla překročena nejvyšší teplota vody v kotli tj. 110°C. Tento pojistný výměník tepla je konstruován jako průtokový ohřívač vody, který je na vstupu ovládnán termostatickým odpouštěcím ventilem. Je možno použít pojistnou odtokovou armaturu TS 130 se zdvojeným čidlem od firmy Honeywell

Princip činnosti: čidlo v jímce v zadní části kotle snímá teplotu vody v kotli, v případě, že dojde ke zvýšení teploty vody v kotli na 95°C začne ventil automaticky otevírat a pouštět do vestavěného pojistného výměníku vodu, která odebírá teplo a zabrání tak přetopení kotle. Po vychlazení vody v kotli začne ventil automaticky zavírat až úplně zastaví přítok studené vody do pojistného výměníku. Tato činnost se může i několikrát opakovat, záleží na množství paliva v násypné šachtě, resp. na době trvání sníženého odběru tepla otopnou soustavou.

Upozornění:

- montáž a zapojení provádějte dle obr. a dle pokynů výrobce ventilu
- pro správnou činnost ventilu musí být zajištěno připojení ventilu na trvalý zdroj chladící vody o tlaku min. 1 bar.(nejlépe veřejný vodovod)
- nejméně jednou ročně přezkontrolovat správnou funkci ventilu

J) Likvidace odpadu

Obalový materiál (papír a dřevo) je možno spálit v kamnech, pásku PP, nespálené zbytky a popel likvidovat jako domovní odpad.

Po ukončení životnosti výrobku likvidovat plášť a rošty jako kovový odpad, izolační materiál a šamoty odevzdat ve sběrném dvoře.

K)

ZÁRUČNÍ LIST

na teplovodní kotel: H 730 Pyro

výrobní číslo

Výrobce: OPOP spol. s r.o., Valašské Meziříčí

Tel.: 571 675 589, **fax.:** 571 611 225

Datum expedice ze závodu: _____

Podmínky záruky:

Tento záruční list obsahuje osvědčení o jakosti a kompletnosti. Výrobce potvrzuje, že výrobek je kontrolován a odpovídá svým provedením technickým podmínkám a ČSN EN 303-5. Za jakost, funkci a provedení kotle ručíme po dobu 24 měsíců ode dne prodeje příslušnému spotřebiteli, nejdéle však 30 měsíců ode dne vyskladnění z výrobního podniku a to tím způsobem, že vady vzniklé prokazatelně následkem vadného materiálu, vadné konstrukce, nebo vadného provedení odstraníme v nejkratší době na náš náklad s podmínkou, že kotel:

- je v normálním technickém stavu dle návodu k obsluze
- je připojen na komínový průduch dle ČSN 73 4210:1989
- není násilně mechanicky poškozen (nebyl proveden neoprávněný zásah s výjimkou zásahů povolených v návodu k obsluze)
- komínový tah dle ČSN musí odpovídat hodnotě uvedené v tomto návodu
- spotřebitel při uplatňování reklamace předloží tento záruční list, řádně vyplněný
- jsou dodrženy pokyny výrobce pro použití tlakových expanzních nádob

Poznámka:

Při hlášení závady je nutné vždy předložit tento záruční list, udat přesnou adresu a uvést okolnosti, za kterých k závadě došlo. O způsobu a místě opravy bude rozhodnuto v našem podniku.

TK dne _____ Prodáno dne _____

Upozornění:

Za ocelový svařenec - jeho trvalou těsnost ručíme po dobu 60-ti měsíců ode dne vyskladnění z výrobního podniku. Podmínkou uznání této záruky je skutečnost, že v topném systému nebyla použita tlaková expanzní nádoba a k netěsnosti došlo vinou nekvalitního materiálu, případně svařecské práce. Záruku nelze uznat při poruchách zaviněných obsluhou. Pokud bude záruka v prodloužené záruční době uznána, předáme náhradní svařenec zasláním prostřednictvím kusové dopravy nebo osobním odběrem uživateli. Náklady spojené s dopravou, výměnou a vrácením vadného svařence do výrobního podniku hradí uživatel. Pokud nebude vadný svařenec vrácen výrobnímu podniku do 30 dnů od data zaslání nebo předání náhradního svařence, bude uživatel vyúčtován svařenec v plné výši.

Na vyměněný svařenec v této prodloužené záruční době se vztahuje záruka 24 měsíců od data odebrání.

Svařenec kotle je nastříkaný černou, vodou ředitelnou, barvou, což může mít za následek loupání této barvy. Loupající se barva nemá vliv na funkci kotle. Po prvním zatopení se tato barva opálí.

Postup při reklamaci :

- 1) Předložit osobně, poštou nebo faxem potvrzený záruční list s dokladem o zaplacení výrobku.
- 2) Nahlásit přesnou adresu, případně telefon a uvést okolnost, při které k události došlo.
- 3) Servisní technik výrobce oznámí uživateli výrobku způsob vyřízení reklamace :
 - a) zasláním reklamovaného dílu na výměnu
 - b) v případě nemožnosti postupu podle bodu a) má výrobce právo určit způsob, termín a provedení opravy svým servisním pracovníkem nebo smluvním partnerem
 - c) uživatel je povinen umožnit výrobcí opravu podle bodu b)
 - d) neumožní –li uživatel přístup k provedení opravy, považuje výrobce tuto reklamaci za ukončenou
 - e) v případě neopravitelnosti závady má uživatel právo na výměnu vadného dílu
 - f) v případě neoprávněnosti reklamace tj. nepotvrzení závady nebo netěsnosti svařence servisním pracovníkem, budou reklamujícímu vyúčtovány náklady spojené s prohlídkou a cestovným

k uživateli, v případě nutnosti urychlení reklamace kontaktujte servisního pracovníka výrobce
na tel. : 571 675 252 nebo 602 743 970

Vážený zákazníku,

jsme velmi rádi, že jste se rozhodl zakoupit si náš výrobek. Toto rozhodnutí Vás opravňuje k získání 10% slevy na náhradní díly a slevy při nákupu uhlí od Mostecké uhelné společnosti. Podrobnější informace, týkající se nákupu uhlí naleznete v přiloženém letáku. K tomu, abyste získal výše uvedené výhody, je potřebné vyplnit registrační kartu a zaslat ji na naši adresu:

OPOP spol s r.o.

Obchodní oddělení

Zašovská 750

757 01 Valašské Meziříčí

Po obdržení vyplněného formuláře Vám obratem zašleme Zákaznickou kartu, která Vás opravňuje k získání slev u výrobce na náhradní díly. Při objednávání náhradních dílů je nutné vždy uvádět číslo Vaší Zákaznické karty na ní uvedené.

Děkujeme za Vaši důvěru.

Zde odstříhnete a zašlete na naši adresu

.....

REGISTRAČNÍ KARTA

Jméno..... výrobní číslo výrobku.....

Příjmení..... prodejce.....

Ulice a č.p. typ výrobku.....

Město.....

PSČ.....

Telefonní číslo(nepovinné).....

Podpis.....

Seznam servisních organizací kotlů na tuhá paliva

| | |
|--|-------------------|
| 1 M V T - Tomášek - Pekárenská 109 - Trhové Sviny T. 386 322936 - 602 474189 | Č. BUDĚJOVICE |
| 2 KTK KOVOSTAV - Jar. Kratochvíl - Svatokřížská 37 - Ronov nad Doubravou T 469 690417 | ČÁSLAV |
| 3 Montážní Domažlická - Horáček - Janačková 490 - T 379 724011 - 602 882440 | DOMAŽLICE |
| 4 Václav Klejmsíd - Poděbradova 1170- Dvůr Králové T 499 620626 - 603 868404-5 | DVŮR KRÁLOVÉ |
| 5 THERMONA KRKONOŠE - M. Polák - U pivovaru 123 - T 499 440329 - 604 731000 | RUDNÍK u VRCHLABÍ |
| 6 THERMONA KRKONOŠE - M. Hronek - U pivovaru 123 - T 499 440329 - 604 861368 | RUDNÍK u VRCHLABÍ |
| 7 INSTALATERSTVÍ - M. Svítíl - Přemyslova 225 - T 495 264323 - 736 247480 | HRADEC KRÁLOVÉ |
| 8 Oldřich Horáček - Loudátová 245 - Chrastava T 485 143001 - 777 720232 | HRADEK nad NISOU |
| 9 PROGRES - Luboš Birner - P. Bezručů 9 - T 379 422705, 602 429117 | HORŠOVSKÝ Týn |
| 10 Oskar Schovánek - Jílové u Držkova 109 T 608 807041 | Železný Brod |
| 11 I T P - p. Zeman - Bavinátská 360 - Semily T 481 622265 - 606 613964 | JIČÍN |
| 12 Vodoinstalatertví Zď. Vodsedálek - Kněžnice 30 - Libuň T 493 591097- 732 254748 | JIČÍN |
| 13 HRON - Zdeněk a Miloš Hronovi - Krajčřova 23/1 Dačice T 384 423003 | JINDŘICHŮV HRADEC |
| 14 ÍNPROS - Slavík - Klenovice 174 - Soběslav T 381 521476 - 603 572515 | JINDŘICHŮV HRADEC |
| 15 Antonín Škvařil - Jakuba Jelínka 385 - T 565 434029 - 728 080497 | KAMEN. nad LIPOU |
| 16 Bůse Frant. THERMOMONT - Jáchymovská 89 - T 353 222545 - 604 212400 | KARL. VARY |
| 17 INTOP - Jaroslav Abík - Poláková 84 - Zásmyky T 321 796129 - 603 451265, 603 451261 | KOLÍN 3 |
| 18 KINTOP - Pavel Měchyř - Nerudova 407 - T 321 728552 | KOLÍN 3 |
| 19 TEVORS - Novotný - Česká 190 - T 327 514402 777 870060 | KUTNÁ HORA |
| 20 Jan Šneberk - Vyhliďková 311 T 485 133564 - 603 257639 | LIBEREC |
| 21 Mačkal Topenř-voda-plyn Wolkerova 441 - T 58 5341826 603 993849 | LITOVEL |
| 22 Kučmřn Josef - Měník 3 - Břla Lhota T 58 5340503 - 737 583317 | LITOVEL |
| 23 Svoboda Jirř - Havličková 996 - T 326 323779, 604 942834 | MLADÁ BOLESLAV |
| 24 Mixed Velebudice - Stavbařů 39 - T 476 709124 - fax.476 703419 - 777 283460 | MOST |

| | |
|--|------------------|
| 25 SINTOP - Jiří Řezníček - Jirásková 599 - T 495 493693 - 491684 - 603 220057 | Nový Bydžov |
| 26 Vladimír Ficenec - Půlická 953 - Dobruška T 494 623310- 605 169324 | NÁCHOD |
| 27 František Kubálek - Zabrdovice 22 - Křinec T 325 588264 - 724 180739 | NYMBURK |
| 28 TECHMONT - Jaroslav Novák - Dražkovice 58 - T 466 612218 | PARDUBICE |
| 29 Vlastimil Antoš - U pošty 53 Choltice - T 466 972625 - 603-313991 | PARDUBICE |
| 31 Václav Brábník - Naklov 8 - poš.Lišňany T 377 915314 - 723 652300 | PLZEŇ |
| 32 TEZA - Šedivý - Pražská 346 - Hořovice 268 01 - T 311 513881 - 603 439354 | PŘÍBRAM |
| 33 TOPPLAST - Vladimír Blecha - Rpety 3 - Hořovice T 311 514334 - 603 766102 | PŘÍBRAM |
| 34 Václav Calta - Panská Tisovice 45 - Petrovice T - 603 213176 | PŘÍBRAM |
| 35 Votoka-Plast Na čihadle 983 - Dobříš T 318 523269 - 723 280124 | PŘÍBRAM |
| 36 Kokta - Smečenská 22 - Slaný T 312 521001 - 602 347842 | SLANÝ |
| 37 Petr Ditrich - Komenského 36 - T 312 520909 - 606 634043 | SLANÝ |
| 38 Jiří Novotný - Korouhev 195 - T 606 143336 | SVITAVY |
| 39 Vodo-topo-plyn - Pacílik - Borová 7 - T 461 746164 - 603 560070 | SVITAVY |
| 40 ENTES Consulting - 8. Května 41A - Šumperk - T 583 213407 | ŠUMPERK |
| 41 TOPEN - Ladislav Sobotka - Obránců Míru 454 - T 568 824364 - 607 940561 | TŘEBÍČ |
| 42 Herbert Baumgartl - Petrovice 20 - Dolní Čermná T 465 393197 - 603 818326 | ÚSTÍ nad ORLICÍ |
| 43 Teplo - Heranova 76 - T 465 521065 | ÚSTÍ nad ORLICÍ |
| František Adam - Zámecká 1497 - Vlašim - T 317 845039, 607 619930 | VLAŠIM |
| 44 ZOS Tvrdoň Josef - Cihelny 228 - Kelč T 571 641428 | VSETÍN |
| 45 Kovo Zdice - František Johan - Komenského 59 - Zdice T 311 685383, 602 625750 | ZDICE |
| 46 Jaroslav Čígl - Karla IV. - Žatec - T 415 712148 - 608 952233 | ŽATEC |
| 47 Josef Kepřta - Lišnice 110 T 465 612395 - 603 311521 | ŽAMBERK |
| 48 I W A - Jan Slanina - Brněnská 758 - Žďár nad Sázavou T 566 299101 - 737 288277 | ŽĎÁR nad SÁZAVOU |